

DE	Betriebsanleitung für Handreifenfüllmesser airstar digital – Modell 246	Seite 2
EN	Operating instructions for manual hand tire inflator airstar digital – type 246	page 5
FR	Mode d'emploi pour contrôleur manuel de gonflage airstar digital – modèle 246	page 8



Lesen Sie bitte die folgenden Anweisungen sorgfältig durch, bevor Sie die Geräte in Gebrauch nehmen. Der störungsfreie und sichere Betrieb der Geräte ist nur dann gewährleistet, wenn die hier genannten Anweisungen, Hinweise und Sicherheitsvorschriften beachtet werden.

Please read the following instructions carefully before you take these units into service. Trouble-free and safe operating can only be guaranteed if recommendations, safety guidelines and conditions stated in this manual are respected.

Veillez lire les consignes suivantes avec attention avant de mettre en service l'appareil. Le fonctionnement sans faille et en toute sécurité de l'appareil n'est garanti que si les consignes et indications mentionnées ci-après sont respectées.

BESTIMMUNGSGEMÄSSE VERWENDUNG

Der digitale Handreifenfüllmesser „airstar digital“ Modell 246 ist ausschließlich für folgenden Zweck vorgesehen:

Kontrollieren, Befüllen und Ablassen von Reifen für Motorfahrzeuge mit Luft oder Stickstoff. Jede andere oder darüber hinausgehende Verwendung gilt als unsachgemäß und bestimmungswidrig. Die Druckluftangaben der Reifen- und Fahrzeughersteller sowie die am Verwendungsort vorhandenen Druckluftangaben sind jederzeit zu beachten.

Der Reifenfüller darf nicht zum Füllen und Prüfen von mit Wasser gefüllten Ballastreifen oder mit Korrosionsmittel behandelten Reifen verwendet werden. Er ist nicht geeignet für die Reifenbefüllung von z. B. von Fahrrädern, Kinderfahrzeugen, Schubkarren und Luftfahrzeugen. Der Reifenfüller ist ausschließlich für entölte Druckluft/Stickstoff vorgesehen. Jede Benutzung außerhalb dieses Zwecks sowie Modifikationen an dem Produkt werden als bestimmungswidriger Gebrauch angesehen.



Dieses Gerät darf nur für den o. g. Zweck verwendet werden, für den es speziell entwickelt wurde. Jeglicher bestimmungswidriger Gebrauch wird als unsachgemäß betrachtet. Für unsachgemäßen Gebrauch übernimmt der Hersteller/Lieferant keine Haftung! Das Risiko liegt in diesem Fall allein beim Benutzer.

GEFAHRENHINWEISE

Mögliche Gefahren beim Gebrauch des Produktes/Risiko des Benutzers oder für Dritte.



Dieses Produkt kann gefährlich sein, wenn es unsachgemäß benutzt wird. Eine falsche Bedienung kann zum Platzen des Reifens führen!

SICHERHEITSVORSCHRIFTEN

Der Nutzer sollte sich mit Funktion und Inbetriebnahme des Gerätes vertraut machen. Kinder dürfen dieses Gerät nicht bedienen.

BAUARTZULASSUNG UND KONFORMITÄTSERKLÄRUNG

Mit dem Mess- und Eichgesetz (MessEG) vom 25.07.2013 und der neuen Mess- und Eichverordnung (MessEV) vom 11.12.2014 wird die heutige Bauartzulassung und das Eichverfahren durch eine Baumusterprüfung und eine Konformitätsbewertung jedes einzelnen Gerätes ersetzt. Für die geeichte Version des Handreifenfüllmessers stellt die Firma ewo als Hersteller in alleiniger Verantwortung eine Konformitätserklärung über die Übereinstimmung des Gerätes mit den gesetzlichen Vorgaben aus. Die Gültigkeit beträgt zwei Jahre. Danach ist eine erneute Prüfung fällig.

INBETRIEBNAHME

Das Gerät sorgfältig auspacken und darauf achten, dass keine Verpackungsrückstände ins Gerät gelangen. Reifenfüller erst dann mit dem Kupplungsstecker an das Druckluftnetz anschließen.

Der Reifenfüller darf nur mit gefilterter und entölter Druckluft betrieben werden. Die Druckluftversorgung muss mit den notwendigen Wasser- und Schmutzfiltern ausgestattet werden, um Schmutzansammlungen im Leitungssystem des Reifenfüllers minimal zu halten.

BEDIENUNG

1. Vor Benutzung des Geräts, „ON-Knopf“ betätigen und Gerät in Betrieb nehmen.
2. Nach Abnahme der Staubschutzkappe am Reifenventil, den Doppeltankstellenstecker, Hebelstecker, Momentstecker oder Quick-Stecker (je nach Ausführung) auf das Reifenventil aufstecken, so dass eine dichte Verbindung entsteht. Der vorhandene Reifendruck wird direkt danach im Digitalmanometer angezeigt. Ist der Befüllschlauch nicht mit einem Reifenventil verbunden, besteht die Gefahr, dass der Schlauch bei Betätigung des Abzugshebels unkontrolliert durch die Luft schlägt. Dadurch besteht Verletzungsgefahr.
3. Zum Füllen des Reifens muss der Hebel ganz durchgezogen werden. Während der Befüllung wird der Reifendruck nicht angezeigt. Ein zu langes Betätigen des Abzugshebels kann zum Platzen des Reifens durch Überdruck führen! Nur kurz füllen und dazwischen immer wieder prüfen!
4. Zum Ablassen, falls erforderlich, darf der Hebel nur halb durchgezogen werden.
5. Zum Prüfen muss der Hebel in Ruhestellung (Ausgangsstellung) gebracht/belassen werden.
6. Nach Fertigstellung das Füllventil schnell vom Reifenventil ziehen, um Druckverluste zu vermeiden.

WARTUNG

Der Handreifenfüllmesser arbeitet praktisch wartungsfrei. Das Manometer ist durch eine Schutzkappe weitgehend geschützt. Schläge und harter Umgang sollen trotzdem vermieden werden.

REPARATUR

Zur Demontage sind für verschiedene Teile Spezialwerkzeuge erforderlich. Ein konformitätsgeprüftes Gerät muss nach der Reparatur von der zuständigen Behörde erneut einem Konformitätsbewertungsverfahren unterzogen werden. Deshalb empfehlen wir bei Störungen das Gerät dem Fachhändler vorzulegen bzw. es ins Werk einzusenden.

DIN-NORMEN

Messtechnische und technische Anforderungen und Prüfungen gemäß der Norm DIN EN 12645:2015 und den Normen DIN EN 60068-2-30:2006, DIN EN 60068-2-11:2000, DIN EN 60068-2-32:1995, EN 60068-2-47:2006

HINWEIS:**Einbaulage FALSCH!****Einbaulage RICHTIG!****Batteriefach schließen.****BATTERIEWECHSEL**

Der Batteriewechsel muss ohne Demontage des Manometers erfolgen, sonst verliert das Konformitätszeugnis seine Gültigkeit!

1. Gummi-Schutzkappe nach unten stülpen, Batteriefach freimachen.
2. Batteriefach (schwarz) öffnen.
3. Batterien auswechseln, dabei ist auf die richtige Polarität zu achten.
4. Batteriefach wieder schließen und Schutzkappe über das Manometer ziehen (Kontrolle: Display leuchtet kurz auf als sog. Segmentprüfung).

Werden bei der Segmentprüfung nicht alle Segmente im Display angezeigt, darf der airstar digital nicht mehr verwendet werden. Schicken Sie das Gerät zur Reparatur zum Fachhändler oder Hersteller ein!

RECYCLING UND ENTSORGUNG

Batterien dürfen nicht über den Hausmüll entsorgt werden, wenn sie leer sind. Verbrauchte Batterien gehören in die extra dafür vorgesehenen Sammelbehälter, die überall dort zu finden sind, wo Batterien verkauft werden. Ist kein Sammelbehälter in der Nähe, können gebrauchte Batterien auch bei den Problemstoffsammelstellen der Gemeinden abgegeben werden. Das Gerät darf nicht über den Hausmüll entsorgt werden. Für eine sachgerechte Entsorgung setzen Sie sich bitte mit uns in Verbindung.

**HINWEIS- UND FEHLERANZEIGEN:**

Display	Bedeutung/Handlungshinweise
LO	Batterien leer; Batterien müssen ausgetauscht werden (die Lebensdauer der Batterien hängt von der Anwendungshäufigkeit ab).
- - -	Der Reifendruck beträgt mehr als 12 bar. Reifendruck sofort vermindern! Zu hoher Reifendruck kann zum Platzen des Reifens führen!

GEWÄHRLEISTUNG

Mängel, die nachweislich auf einem Werksfehler beruhen, beheben wir selbstverständlich kostenlos. Voraussetzung ist, dass Sie diesen Mangel unverzüglich nach Feststellung und innerhalb der von uns gewährten Garantiezeit melden. Schäden, die durch nicht bestimmungsgemäßen Gebrauch sowie infolge von Nichtbeachtung der Bedienungsanleitung entstanden sind, sind von dieser Gewährleistung ausgenommen.

Die Garantiezeit beträgt zwölf Monate. Wenn nicht anders definiert, gelten für Zubehörteile sechs Monate. Garantieleistungen bewirken keine Verlängerung der Garantiefrist. Wurden neben der Garantieleistung notwendige Reparaturen, Justagen oder dergleichen durchgeführt, sind die Garantieleistungen kostenlos, die anderen Leistungen werden aber ebenso wie Transport und Verpackung berechnet. Weitergehende oder andere Ansprüche, insbesondere bei entstandenen Schäden die nicht das Gerät betreffen, sind – soweit eine Haftung nicht zwingend gesetzlich vorgeschrieben ist – ausgeschlossen.

AUSSCHLUSS DER GEWÄHRLEISTUNG

Die Gewährleistung für Schäden entfällt in folgenden Fällen:

Bei Installation, Inbetriebnahme und Wartung wurde die vorliegende Anleitung nicht befolgt.

Das Gerät wurde auf unzulässige und unsachgemäße Art verwendet.

Das Gerät wurde trotz offensichtlicher Mängel verwendet. Es wurden anstelle von Original-Teilen andere Ersatz- oder Austauschteile verwendet.

Die zulässigen Betriebsparameter wurden nicht beachtet.

Am Gerät wurden entweder eigenmächtig bauliche Veränderungen vorgenommen oder es wurde von einer nicht autorisierten Person geöffnet/zerlegt.

KOMPONENTEN

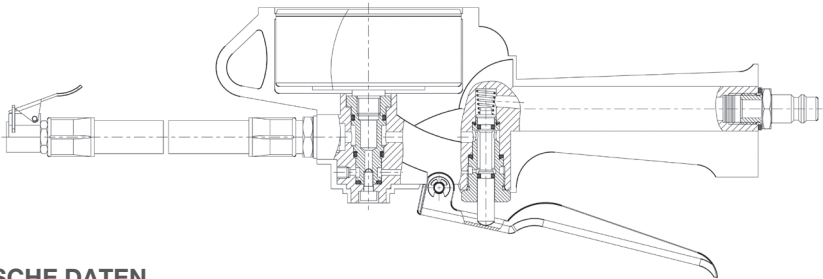

TECHNISCHE DATEN

Innerstaatliche Bauartzulassung	k. A.
Konformitätsbewertung	nicht konformitätsbewertet (nur Artikel: 246.111, 246.121, 246.141, 246.131) konformitätsbewertet (nur Artikel: 246.211, 246.221, 246.241, 246.231)
Digital-Manometer	Ø80 waagrecht, mit Gummi-Schutzkappe, überdrucksicher bis Endwert × 1,3, Anzeigebereich: 0 – 12 bar, Anzeigegenauigkeit nach DIN EN 12645 (p=gemessener Druck): p ≤ 4 bar => ±0,08 bar/4 bar < p ≤ 10 bar => ±0,16 bar/p > 10 bar => ±0,25 bar
Max. Betriebsdruck (p ₁)	0,5–12 bar/7 – 174 psi/50–1200 kpa/0,5–12 kgf
Betriebstemperatur	-10 °C bis +40 °C
Batterie	2×AAA Batterien (im Lieferumfang enthalten)
Gewicht	0,8 kg
Hebelstecker, Momentstecker, doppel-seitiger Tankstellenstecker, Quick-Stecker Gehäuseanschlüsse	Für alle Reifventile mit Ventilgewinde VG 8 (PKW, LKW, Motorräder), in geköpfter Ausführung speziell für Zwillingreifen und Motorräder geeignet G ¼ i
Beleuchtung	LCD mit automatischer Ausschaltfunktion nach 90 Sekunden
Altgeräteentsorgung	WEEE-Reg.-Nr.: DE51604370

ERSATZTEILE UND ZUBEHÖR

	Best.-Nr.		
Digital-Manometer Ø80, 0–12 bar	520		
Quick-Stecker , mit 2-Ohr-Schlauchklemme	356-64		
Momentstecker , mit 2-Ohr-Schlauchklemme	151-183		
Hebelstecker , mit 2-Ohr-Schlauchklemme	151.25		
Tankstellenstecker , mit 2-Ohr-Schlauchklemme	151.51		
Reifenfüller-Zubehörset inkl. Fahrradfüllstecker, Schlauchbootstecker und Ballnadel	471-17		
Fahrradstecker zum Aufstecken auf Hebel-, Moment- oder Quickstecker	356-18		
Füllschlauch Länge	0,5 m	1,5 m	2,5 m
Füllschlauch mit Hebelstecker	356-12	356-21	356-46
Füllschlauch mit Momentstecker	356-25	356-47	356-48
Füllschlauch mit Quick-Stecker	356-65	356-73	356-67
Füllschlauch mit Tankstellenstecker	356-15	–	–
Dichtung für Hebelstecker	1258		
Dichtung für Tankstellenstecker	1261		

APPROPRIATE USE

The digital hand tire inflator "airstar digital" type 246 is intended exclusively for the following purpose: Filling and deflation of tires on motorised vehicles with air or nitrogen – as well as for checking the fill level. Any other use as well as any modifications to the product shall be viewed as inappropriate use. The specifications for compressed air at the place of use along with those set forth by the tire and vehicle manufacturers are needed to be payed heed at anytime.

The tire inflator must not be used for filling and checking ballast tires filled with water or tires treated with anticorrosive agents.

It is not suitable for inflating tires of, for example, bicycles, vehicles for children, pushcarts and aircrafts. The tire inflator is intended only for de-oiled compressed air/nitrogen. Any other use as well as modifications to the product are considered as improper use.



This device must only be used for the purpose mentioned above, for which it has been specifically developed. Any use not in line with the intended purpose is considered as improper. The manufacturer/supplier does not accept any responsibility for improper use! In this case, the risk is solely borne by the user.

HAZARD WARNINGS

Potential hazards while using the product/risk for the user or others.



This product can be dangerous if used improperly. Improper use can result in burst of the tire!

SAFETY GUIDELINES

The operator / user should become familiar with the functioning, installing and using the device. Children are not allowed to operate this device.

TYPE APPROVAL

The measurement and calibration law (MessEG) from 25/07/13 and the new measuring and verification ordinance (MessEV) from 12/11/2014 replace the former type approval and the former calibration procedure by a EC-type examination and a conformity assessment procedure for each single device. For the calibrated version the manufacturer ewo authors with his sole responsibility a certificate of conformity. It remains valid for two years. After the elapse of this interval, the device must have a new conformity assessment procedure.

COMMISSIONING

Carefully unpack the device and ensure that no packaging residue falls into the device. Only then should you connect the device to the compressed air supply/network using the coupling plug. The tire inflator may only be operated with filtered and de-oiled compressed air. The compressed air supply must be equipped with the necessary water/dirt filters in order to minimise the accumulation of dirt in the tire filler's ductwork.

OPERATION

1. Before using the device, press the "ON" button and put the device into operation.
2. After removing the dust-cover cap on the tire valve, Double-sided push-on connector, the clip connector, the lever connector or the quick connector (according to the corresponding version) onto the tire valve so as to create an airtight connection. The prevailing tire pressure is indicated immediately thereafter in the digital manometer. Pulling the lever while the filling hose is not connected to a tire valve, poses the risk of injury as the hose will be tossing about through the air.
3. To fill the tire, the trigger must be completely drawn. During the filling process, the tire pressure is not displayed. Activating the trigger for too long may lead to a tire blowout (as a result of excess pressure). Only fill for short intervals and continue checking the level in the meantime.
4. If necessary, the trigger may only be half-drawn for deflation.
5. To check the air level, the trigger has to be placed and/or left in its rest position (default position).
6. After completing the filling process, quickly remove the filling valve from the tire valve in order to avoid loss of pressure.

MAINTENANCE

The manual tire fill-level gauge works practically maintenance-free. The manometer is safeguarded to a great extent by a safety cap. Nevertheless, avoid impacts and rough handling.

REPAIR

For the disassembly of various parts, special tools are required. After its repair, a device with conformity proof needs to be conformity assessed again by the competent Board of Weights and Measures. Therefore, in the event of any malfunctions, we recommend sending the device to a specialised dealer or to the factory.

DIN-STANDARDS

Metrological and technical requirements and tests in accordance with the standard DIN EN 12645:2015 and the standards: DIN EN 60068-2-30:2006, DIN EN 60068-2-11:2000, DIN EN 60068-2-32:1995, EN 60068-2-47:2006

PLEASE NOTE:

Position of battery: WRONG!



Position of battery: RIGHT!



Close battery cover.



CHANGING THE BATTERY

The battery must be changed without disassembling the manometer; otherwise, the conformity certificate will expire!

1. Pull the rubber safety cap down and clear the battery case.
2. Open the (black) battery case.
3. Always change the batteries while maintaining the correct polarity.
4. Re-insert the batteries into the case and cover the manometer with the safety cap. (Check: The display screen illuminates briefly, as a so-called "segment test")

If – during the segment test – not all segments are indicated on the display screen, the airstar digital may no longer be used to check and correct tire pressure! Instead, it must be sent in to a specialised dealer or to the manufacturer for repair.

RECYCLING AND DISPOSAL

Dead batteries may not be disposed of with residential refuse. Such batteries must be placed in specially-designated collection containers, which can be found in any place where batteries are sold. If there is no collection container nearby, used batteries can also be dropped off at the municipal disposal site for problematic waste. The devices themselves may not be disposed of along with residential refuse. Please contact us for proper disposal.



INFORMATION AND ERROR INDICATORS ON DISPLAY

Display	Meaning/instructions
LO	Battery is dead; the batteries must be replaced (the useful life of the battery depends on the user frequency)
- -	The tire pressure is higher than 12 bar. Lessen the pressure level immediately! Excess tire pressure can lead to a tire blowout.

WARRANTY

Problems that can be proven to be factory defects will be repaired free of charge, provided you report the problem immediately after detecting it and within the warranty period. Damages caused by improper use or due to non-compliance with the operating manual are excluded from this warranty.

The warranty period is twelve months. Unless otherwise specified, the warranty period for accessories is six months. Warranty claims do not cause an extension of the warranty period. If necessary repairs, adjustments etc. are carried out in addition to the warranty services, then the warranty services are free of charge but the other services are charged including transport and packaging. Additional or other claims, especially for damages that do not concern the device, are excluded if liability is not prescribed by law.

EXCLUSION OF WARRANTY

The operating manual was not followed during the initial operation and maintenance.

The device was used in an impermissible and improper manner.

The device was used in spite of obvious faults.

Other spare or replacement parts were used instead of original parts.

The permissible operating parameters were not followed.

Unauthorised modifications were made to the device or parts of the device, which should not be opened, were dismantled (except for maintenance purpose).

Serial numbers were changed, damaged or removed from the device.

COMPONENTS

Multifunction button

for turn on Device/put into operation (ON)
turn on Display lighting (LIGHT)
switch the Pressure Unit (UNIT)



Lever for checking, inflating, deflating

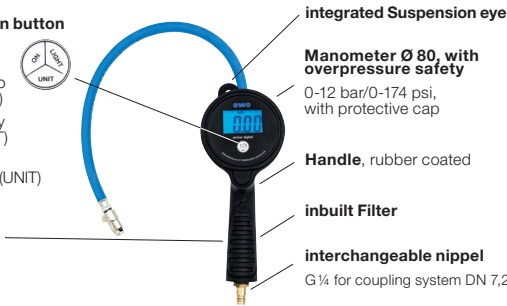

integrated Suspension eye

Manometer Ø 80, with overpressure safety
0-12 bar/0-174 psi, with protective cap

Handle, rubber coated

inbuilt Filter

interchangeable nipple
G ¼ for coupling system DN 7,2

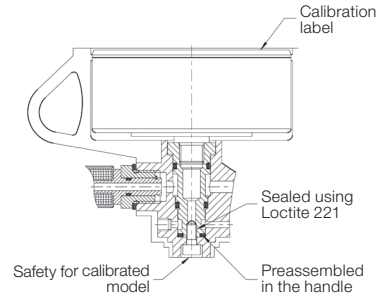

Calibration label

Sealed using Loctite 221

Safety for calibrated model
Preassembled in the handle

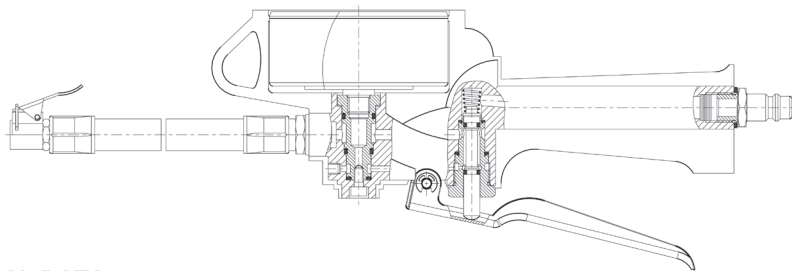

TECHNICAL DATA

National type approval	not specified
conformity assessment	not conformity rated (only articles: 246.111, 246.121, 246.141, 246.131) conformity rated (only articles: 246.211, 246.221, 246.241, 246.231) Ø 80 horizontally, with rubber protective cap, overpressure-proof up to final value x 1.3, Display range: 0–12 bar/7–174 psi, display accuracy according to DIN EN 12645 (p = measured pressure): p ≤ 58 psi ⇒ ±1.16 psi/58 psi < p ≤ 145 psi ⇒ ±2.32 psi/p > 145 psi ⇒ ±3.63 psi
Digital-Manometer	
Max. Operating pressure (p _i)	0,5–12 bar/7–174 psi/50–1200 kpa/0,5–12 kgf
Operating temperatur	-10 °C bis +40 °C (14 °F up to 104 °F)
Battery	2×AAA batteries (included)
Weight	0,8 kg
Lever-valve connector, clip connector, double-sided push-on connector, quick connector	For all tire valves with valve thread VG 8 (cars, trucks, motorcycles), in cranked version especially suitable for twin tires and motorcycles
Housing connections	G ¼ i
Light	LCD with automatic Switch-off function after 90 seconds
disposal of old device	WEEE-Reg.-No.: DE51604370

SPARE PARTS AND ACCESSORIES

	Order N°.		
Digital-Manometer Ø 80, 0–174 psi	520		
Quick connector with 2-ear hose clamp	356-64		
Clip connector with 2-ear hose clamp	151-183		
Lever-valve connector with 2-ear hose clamp	151.25		
Double-sided push-on connector with 2-ear hose clamp	151.51		
Tire inflator accessories set incl. Bicycle inflator, dinghy connector and ball needle	471-17		
Bicycle plug for attaching to lever connector, clip connector or quick connector	356-18		
Length of filling hose	0,5 m (1.65 ft)	1,5 m (4.92 ft)	2,5 m (8.20 ft)
Filling hose with lever connector	356-12	356-21	356-46
Filling hose with clip connector	356-25	356-47	356-48
Filling hose with quick connector	356-65	356-73	356-67
Filling hose with double-sided push-on connector	356-15	–	–
Seal for lever connector	1258		
Seal for double-sided push-on connector	1261		

UTILISATION CONFORME À SA DESTINATION

Il est impératif d'utiliser le contrôleur de gonflage uniquement: Pour effectuer des contrôles et gonfler ou dégonfler les pneus de motocyclettes et motos avec air ou azote.

Toute utilisation ne correspondant pas aux fins d'utilisation auxquelles l'appareil est considérée comme utilisation non conforme. Le fabricant ne peut être tenu comme responsable de dommages résultant d'une utilisation non conforme. Il est important de tenir compte des indications sur l'air comprimé signalées sur le lieu d'utilisation ainsi que celles émises par le fabricant de pneus et de véhicule.

Le dispositif de gonflage des pneus ne doit pas être employé pour le gonflage ou la vérification de pneus de ballast remplis d'eau ou de pneus traités avec agents anti-corrosion. Il ne convient pas au gonflage de pneus des vélos, poussettes, brouettes et aéronefs. Le dispositif de gonflage des pneus est exclusivement prévu pour air comprimé/azote déshuilé. Toute utilisation en dehors de ces objectifs ainsi que toute modification sur le produit seront considérées comme usages non conformes.



Le présent appareil doit être employé uniquement aux fins susmentionnées pour lesquelles il a été développé. Tout usage non conforme sera considéré comme inapproprié. Le fabricant/fournisseur ne prend aucune responsabilité en cas d'usage inapproprié ! Le risque incombe au seul utilisateur.

INDICATIONS DE DANGER

Les éventuels dangers lors de l'utilisation du produit/risques de l'utilisateur ou pour des tiers:



Le produit peut être dangereux s'il est utilisé de manière inappropriée. Une mauvaise manipulation peut entraîner une éclatement des pneus !

RÈGLES DE SÉCURITÉ

L'opérateur/utilisateur doit se familiariser avec la fonction, l'intégration et la mise en service de l'appareil. Les enfants ne doivent pas manipuler l'appareil.

APPROBATION DE MODÈLE

La loi sur la mesure et vérification (MessEG) du 25/07/2013 et la nouvelle mesure et règlement de calibration (MessEV) du 11/12/2014 remplacent la homologation de type et le processus d'étalonnage par l'examen CE de type et par l'examen d'une évaluation de conformité de chaque appareil. Pour la version étalonnée le fabricant ewo a créé par sa propre responsabilité une déclaration de conformité. La validité est de deux ans. Ensuite un nouveau test doit être procédé.

MISE EN SERVICE

Déballez l'appareil avec précaution en veillant à ce qu'aucun matériau d'emballage n'y pénètre. Ne brancher le contrôleur de gonflage avec son raccord au réseau d'air comprimé qu'une fois entièrement déballé.

Le contrôleur de gonflage ne doit fonctionner qu'avec de l'air comprimé filtré et déshuilé. L'alimentation en air comprimé doit être dotée des filtres nécessaires pour la dépollution de l'eau et des impuretés, afin que les dépôts de pollution dans le tuyau du contrôleur de gonflage restent faibles.

MODE D'EMPLOI

1. Avant d'utiliser l'appareil, appuyez sur le bouton „ON“ et mettez l'appareil en marche.
2. Après avoir retiré le bouchon pare-poussière, brancher le double raccord station-service, le raccord à levier, le raccord instantané ou le raccord connecteur rapide sur la valve de pneu (en fonction du modèle) pour établir une liaison étanche. La pression régnante dans le pneu peut ensuite être lue sur le manomètre numérique. Si le tuyau n'est pas reliée à la valve du pneu, il existe un risque que celle-ci soit projetée brutalement et de façon non contrôlée dans l'air, au moment où la poignée est actionnée. Risque de blessures.
3. Pour gonfler le pneu, serrer la poignée à fond. La pression du pneu n'est pas affichée pendant le gonflage. Une action prolongée sur la poignée peut entraîner l'explosion du pneu par pression trop élevée. Gonfler brièvement et contrôler régulièrement le gonflage !
4. Pour dégonfler le pneu, si nécessaire, ne serrer la poignée qu'à moitié.
5. Pour effectuer un contrôle; la poignée doit être ramenée en position de repos (position initiale).
6. Retirer rapidement l'embout de gonflage de la valve du pneu pour éviter une perte de pression.

ENTRETIEN

Le contrôleur manuel de gonflage ne nécessite pratiquement pas d'entretien. Le manomètre est largement protégé par le cache de protection. La précision de l'appareil est longtemps conservée à condition d'éviter les coups ou un maniement brutal.

RÉPARATION

Des outils spéciaux sont nécessaires pour démonter certaines pièces. Après réparation, l'appareil avec vérification de conformité doit être de nouveau vérifié par l'office mandaté pour ce type de procédure. C'est pourquoi nous conseillons, en cas d'incident, d'envoyer l'appareil à un revendeur spécialisé ou à l'usine pour vérification.

NORMES DIN

Exigences métrologiques et techniques et essais conformes à la norme DIN EN 12645:2015 et aux normes: DIN EN 60068-2-30:2006, DIN EN 60068-2-11:2000, DIN EN 60068-2-32:1995, EN 60068-2-47:2006

INDICATION:

Position de la pile: FAUX!



Position de la pile: JUSTE!



Fermez le couvercle de la batterie.



REPLACEMENT DE LA BATTERIE

Le remplacement de la batterie se fait sans démonter le manomètre, sinon l'étalonnage devient caduc!

1. Tirer le cache de protection en caoutchouc vers le bas, dégager le logement de la batterie.
2. Compartiment à piles ouvert (noir).
3. Changer la pile en veillant à respecter la polarité.
4. Repousser le logement de la pile puis le cache de protection en caoutchouc sur le manomètre. (Contrôle : l'écran s'allume brièvement, test de segment)

Si l'ensemble des segments n'est pas affiché sur l'écran lors du test, il n'est plus permis d'utiliser le manomètre airstar digital pour le contrôle ou la correction de la pression de pneus.

Il devra alors être envoyé chez un revendeur spécialisé ou le fabricant pour être révisé.

RECYCLAGE ET ÉLIMINATION

Les piles usagées ne sont pas des déchets domestiques! Elles doivent être déposées dans un lieu de collecte de piles usagées partout où se vendent des piles. Si aucun récipient de collecte n'est disponible, il est aussi possible de les donner à un organisme de collecte communal spécialisé dans les déchets sensibles.

Lorsque l'appareil arrive en fin de vie, ne le jetez pas dans une poubelle classique. Informez-vous des possibilités d'élimination écologique ou contactez-nous.



AFFICHAGES D'ERREURS

Affichage	Sense/Instructions
LO	Les piles sont vides; Les piles doivent être remplacées (la durée de vie des piles dépend de la fréquence d'utilisation).
- - -	La pression du pneu est supérieure à 12 bar. Réduire sans délai la pression de pneu ! Une pression trop importante peut entraîner l'éclatement du pneu.

GARANTIE

Nous réparons bien sûr gratuitement les défauts qui reposent sur un défaut d'usine manifeste. La condition préalable est de signaler ce défaut immédiatement après sa constatation et dans le délai de garantie couvert. Les dommages qui apparaissent à cause d'un usage non conforme ou suite à un non respect du mode d'emploi, sont exclus de cette garantie.

La période de garantie s'élève à douze mois. Sauf stipulation contraire, la garantie s'élève à six mois pour les pièces d'accessoire. Les prestations de garantie n'occasionnent aucune prolongation du délai de garantie. Si des réparations, réglages ou similaires s'avèrent indispensables auprès de la garantie, les prestations de garantie sont gratuites. Les autres prestations ainsi que le transport et l'emballage seront toutefois facturées. Toute autre revendication, notamment en cas d'apparition de dommages ne concernant pas l'appareil, est – dans la mesure où une responsabilité ne serait pas exigée par la législation – exclue.

EXCLUSION DE LA GARANTIE

La garantie por dommages est suspendue dans les cas suivants :

Le mode d'emploi n'a pas été respecté lors de la première mise en service et de la première maintenance.

L'appareil a été utilisé de manière interdite et inappropriée.

L'appareil a été utilisé malgré un défaut apparent.

Des pièces de rechange ou de remplacement ont été utilisées au lieu des pièces originales.

Les paramètres de service autorisés n'ont pas été respectés.

Des modifications non autorisées ont été réalisées sur l'appareil ou des parties de l'appareil ont été démontées alors qu'elles ne devaient pas être ouvertes (hormis à des fins de maintenance)

Les numéros de série ont été modifiés, endommagés ou supprimés.

COMPOSANTS

Bouton multifonction pour

Allumer l'appareil/
mettre en service (ON)
éclairage de l'écran
allumer (LIGHT)
changement
l'unité de pression (UNIT)

Lever pour

vérifier
gonfler
purger

**Ceillet de suspension intégré****Manomètre Ø 80, résistant aux surpressions**

0-12 bar, avec capuchon de protection

Poignée, recouverte de caoutchouc**Filtre intégré****Embout mâle interchangeable**

G 1/4 pour système d'accouplement DN 7,2

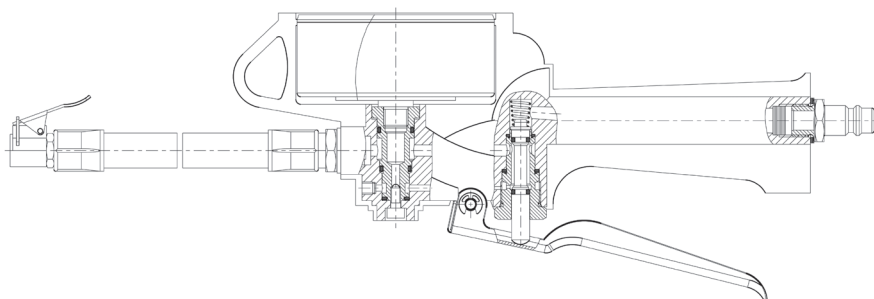
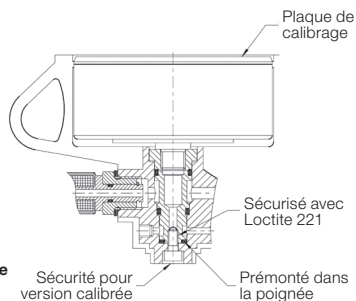

CARACTÉRISTIQUES TECHNIQUES

Homologation de type nationale	pas d'information
Évaluation de la conformité	non conforme à la conformité (articles seulement: 246.111, 246.121, 246.141, 246.131) conforme à la conformité (articles seulement: 246.211, 246.221, 246.241, 246.231)
Manomètre numérique	Ø 80 horizontalement, avec capuchon de protection en caoutchouc, résistant à la surpression jusqu'à la valeur finale $\times 1,3$, Plage d'affichage: 0 - 12 bar, précision d'affichage selon DIN EN 12645 (p = pression mesurée): $p \leq 4 \text{ bars} \Rightarrow \pm 0,08 \text{ bars}$ / $4 \text{ bars} < p \leq 10 \text{ bars} \Rightarrow \pm 0,16 \text{ bars}$ / $p > 10 \text{ bars} \Rightarrow \pm 0,25 \text{ bars}$
Pression de service maximale (p ₁)	0,5–12 bars/7–174 psi/50–1200 kpa/0,5–12 kgf
plage de température de fonctionnement	-10 °C bis +40 °C
Batterie	2× piles AAA (incluses)
Poids	0,8 kg
Raccord à levier, Raccord instantané, Raccord double pour station-service, Raccord connecteur rapide	Pour toutes les valves de pneu avec filetage de valve VG 8 (voitures, camions, motos), dans la version coudée, particulièrement adapté aux pneus jumelés et aux motos
Les connexions de boîtier	G 1/4 i
L'équipement d'éclairage	LCD avec extinction automatique après 90 secondes
Disposition des vieux appareils	WEEE-Reg.-N°: DE51604370

LISTE DE PIÈCES DE RECHANGE ET ACCESSOIRES

	No. de commande		
Manomètre numérique Ø 80, 0–12 bars	520		
Raccord connecteur rapide avec collier de serrage à 2 oreilles	356-64		
Raccord instantané avec collier de serrage à 2 oreilles	151-183		
Raccord à levier avec collier de serrage à 2 oreilles	151.25		
Raccord double pour station-service avec collier de serrage à 2 oreilles	151.51		
Jeu d'accessoires pour gonfleur de pneus, y Raccord de vélo, Raccord et aiguille à bille	471-17		
Raccord de vélo à attacher à un Raccord à levier, Raccord instantané ou Raccord connecteur rapide	356-18		
Longueur du tuyau de remplissage	0,5 m	1,5 m	2,5 m
Tuyau de remplissage avec raccord à levier	356-12	356-21	356-46
Tuyau de remplissage avec raccord instantané	356-25	356-47	356-48
Tuyau de remplissage avec raccord à connecteur rapide	356-65	356-73	356-67
Tuyau de remplissage avec raccord double pour station-service	356-15	–	–
Joint pour raccord à levier	1258		
Joint pour raccord double pour station-service	1261		



Armaturen- und Autogerätefabrik ewo
Hermann Holzapfel GmbH & Co. KG
Heßbrühlstraße 45–47
70565 Stuttgart
www.ewo.de – info@ewo.de



ISO 9001
Zertifiziertes
Qualitätsmanagementsystem

www.tuev-sued.de/ms-zert