

5-Seiten-Backen Sets

1704.300



Produktbeschreibung

- Niederzug-Elemente geeignet zum Spannen und Niederziehen von rohen und unbearbeiteten Spannflächen auf die Führungsbahn bzw. auf die mitgelieferten Auflagebleche 90 mm
- Werkstücke können dadurch nahezu exakt parallel zur Führungsbahn gespannt und bearbeitet werden
- Durch den direkten Kontakt zu den Auflageblechen werden Vibrationen am Werkstück weitestgehend vermieden

Set im praktischen Koffer bestehend aus:

- 4x Keilaufnahmen für 5-Seiten-Backe (Art.-Nr. 1704.410)
- 4x Keilelemente, 4-spitz (Art.-Nr. 1703.340)
- 4x Keilelemente, Microgripp (Art.-Nr. 1703.350)
- 2x Steckbleche ($h_1=90$ mm) (Art.-Nr. 1704.520)
- 20x Befestigungsschrauben M 6 x 8 mm (Art.-Nr. 1704.600)

Werkstoff

- auf Anfrage

Maßzeichnung

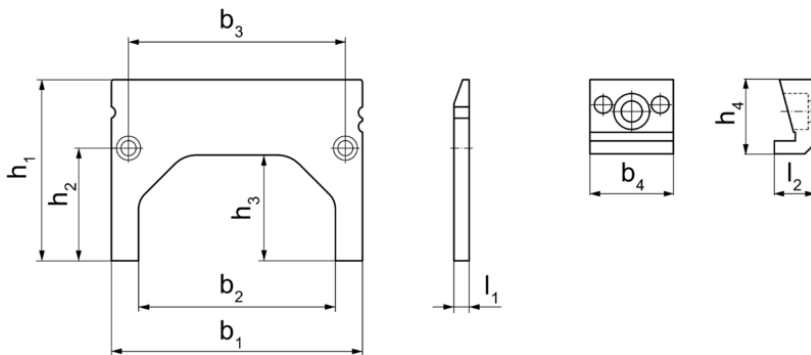

Bestellinformationen

Backenbreite	Abmessungen										Art.-Nr.	
	Steckblech					Keilaufnahme						
[mm]	b_1	b_2	b_3	l_1	h_1	h_2	h_3	b_4	l_2	h_4	[g]	
125	125	98	108	7,6	90	56	53	24,15	11,8	21,45	1790	1704.300